



# Fiche de technique en ligne

## Codeur WDGA 58B SAEJ1939 sep. galv.

[www.wachendorff-automation.fr/wdga58bsaej1939galv](http://www.wachendorff-automation.fr/wdga58bsaej1939galv)

### Wachendorff Automatisation

#### ... Systèmes et codeurs rotatifs

- Systèmes complets
- Codeurs industriels robustes pour votre application
- Programme standard et versions spécifiques-clients
- Charges admissibles les plus élevées
- Production express en 48 heures
- Fabrication en Allemagne
- Un réseau de distributeurs dans le monde entier

# Codeur rotatif WDGA 58B absolu CAN SAE J1939, séparation galvanique, avec EnDra®-Technologie



Illustration similar

**EnDra®**  
Technologie

**SAE J1939**

- EnDra®: sans maintenance et respectueuse de l'environnement
- Protocole CAN SAE J1939
- Monotour/Multitours (max. 16 bit / 32 bit)
- Technologie novatrice avec processeur 32 bits
- LED à 2 couleurs comme affichage de l'état de fonctionnement
- Charges sur le palier des plus élevées : radiale 220 N, axiale 120 N

[www.wachendorff-automation.fr/wdga58bsaej1939galv](http://www.wachendorff-automation.fr/wdga58bsaej1939galv)

## Données mécaniques

Type de bride	Bride de serrage
Matériau bride	Aluminium
Matériau du boîtier	Boîtier en acier chromé, blindage magnétique
Diamètre de la bride	Ø 58 mm

## Arbre(s)

Matériau de l'arbre	Acier inoxydable
Couple de démarrage	env. 1 Ncm en température ambiante

Diamètre de l'arbre	Ø 6 mm
Information	Attention: Pas d'option AAO = IP67 intégral
Longueur de l'arbre	L : 12 mm
Charge rad. max. sur l'arbre	125 N
Charge ax. max. sur l'arbre	120 N

Diamètre de l'arbre	Ø 8 mm
Information	Attention: Pas d'option AAO = IP67 intégral
Longueur de l'arbre	L : 19 mm
Charge rad. max. sur l'arbre	125 N
Charge ax. max. sur l'arbre	120 N

Diamètre de l'arbre	Ø 10 mm
Longueur de l'arbre	L : 20 mm
Charge rad. max. sur l'arbre	220 N
Charge ax. max. sur l'arbre	120 N

Diamètre de l'arbre	Ø 9,525 mm [Ø 3/8"] Order No: 4Z
Information	Attention: Pas d'option AAO = IP67 intégral
Longueur de l'arbre	L : 20 mm
Charge rad. max. sur l'arbre	220 N
Charge ax. max. sur l'arbre	120 N

## Palier

Type de palier	2 roulements à billes de précision
Durée de vie	1 x 10 <sup>9</sup> révs. pour charge sur le palier 100 % 1 x 10 <sup>10</sup> révs. pour charge sur le palier 40 % 1 x 10 <sup>11</sup> révs. pour charge sur le palier 20 %
Vitesse de fonctionnement max.	8000 tr/min.

## Données électriques

Tension de service / consommation interne	10 VDC jusqu'à 32 VDC: typ. 100 mA
Puissance absorbée	max. 1 W
Principe fonctionnel	magnétique

## Données du capteur

Technologie Monotour	Technologie Hall sensor innovante
Résolution Monotour	65.536 pas / 360° (16 bits)
Précision Monotour	± 0,0878° ( 12 bits)
Précision de répétitivité Monotour	± 0,0878° ( 12 bits)
Temps de cycle interne	600 µs
Technologie Multitours	Technologie EnDra® brevetée sans batterie et sans transmission.
Résolution Multitours	jusqu'à 32 bits

## Données environnementales

ESD (DIN EN 61000-4-2):	8 kV
Burst (DIN EN 61000-4-4):	2 kV
Qui comprend EMC:	DIN EN 61000-6-2 DIN EN 61000-6-3 DIN EN 61326-1
Vibration: (DIN EN 60068-2-6)	50 m/s <sup>2</sup> (10 Hz à 2000 Hz)
Choc : (DIN EN 60068-2-27)	5000 m/s <sup>2</sup> (6 ms)
Electrial Safety :	selon la norme DIN VDE 0160
Durée d'enclenchement :	<1,5 s

## Information sur les droits

Numéro de tarif douanier :	90318020
Pays d'origine :	Allemagne

## Interface

<b>Interface :</b>	<b>CAN</b>
CAN physical layer:	ISO 11898 (High Speed CAN)
Protocole :	ISO 11898 (High Speed CAN)
Taux de Baud :	Auto-Baud-Detection
Pré-configuration standard :	(autres configurations sur demande)
Sens de comptage :	(vue sur l'arbre) ccw
Adresse ECU :	0x 0A

Identifiant- données du processus :	0x18FF000A
PGN:	0xFF00
Mapping des données du processus :	Byte 0-3 32 Bit Position Value Byte 4 8 Bit Error Register Le réglage du PDU timer et du Position Preset peut être réalisé via la configuration PGN 0xEF00 (Prop. A).
PDU - Time:	50 ms (default)
Configuration PGN :	0x EF 00 (Prop.A)
Byte 0:	0x 01
Byte 1:	0x FF
Byte 2:	PDU time LSB
Byte 3:	PDU time MSB
Byte 4:	Preset LSB
Byte 5, 6:	Preset
Byte 7:	Preset MSB
Application Note	<a href="https://www.wachendorff-automation.com/sae-appl-note">https://www.wachendorff-automation.com/sae-appl-note</a>

#### Caractéristiques générales

Raccordement	Sortie câble ou sortie connecteur
Degré de protection (EN 60529)	Boîtier : IP65, IP67; à l'entrée de l'arbre : IP65
Température de travail	-40 °C à +85 °C
Température de stockage	-40 °C à +100 °C

#### Autres informations

Données techniques générales et instructions de sécurité  
<http://www.wachendorff-automation.fr/itd>

Accessoires adaptés  
<http://www.wachendorff-automation.fr/equ>

**WDGA 58B CAN SAE J1939, sép. galvanique, avec M12x1, axiale CB5, 5-pôles**

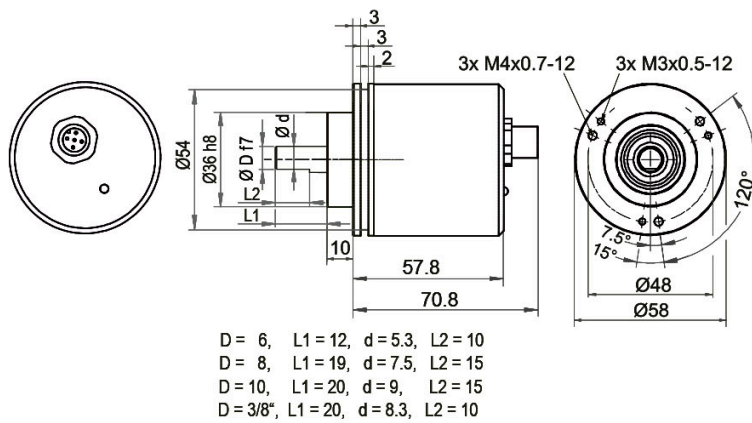

**Désignation**

**CB5** axial, 5-pôles, blindage relié électriquement au boîtier codeur

**Affectations des bornes**

CB5	
<b>(+) Vcc</b>	2
<b>GND</b>	3
<b>CANHigh</b>	4
<b>CANLow</b>	5
<b>CANGND/ blindage</b>	1

**WDGA 58B CAN SAE J1939, sép. galvanique, M12x1, CC5, radiale, 5-pôles**

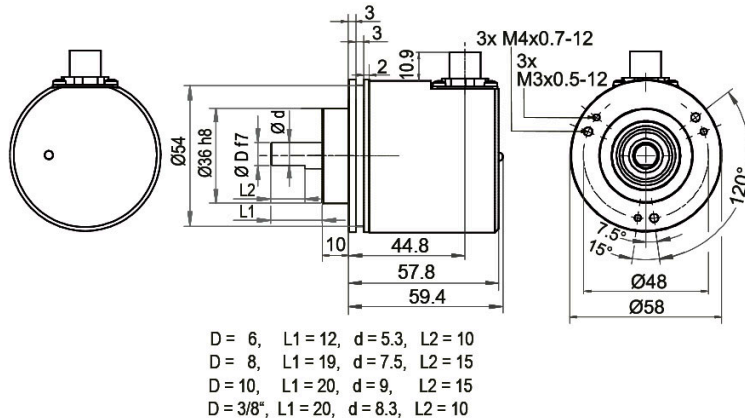

**Désignation**

**CC5** radial, 5-pôles, blindage relié électriquement au boîtier codeur

Affectations des bornes	
	<p><b>CC5</b></p>
<b>(+) Vcc</b>	2
<b>GND</b>	3
<b>CANHigh</b>	4
<b>CANLow</b>	5
<b>CANGND/ blindage</b>	1

**WDGA 58B CAN SAE J1939, sép. galvanique, avec 2x M12x1, axiale DB5**

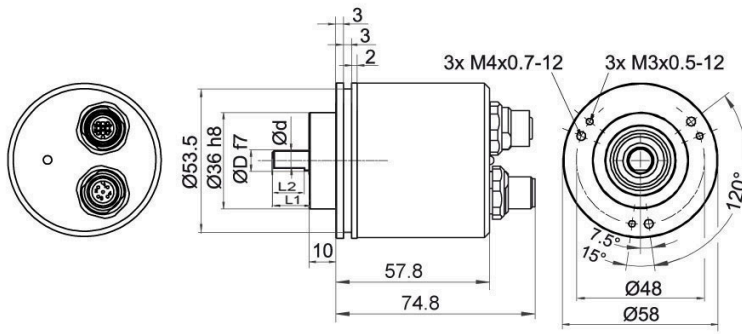

D = 6, L1 = 12, d = 5.3, L2 = 10  
 D = 8, L1 = 19, d = 7.5, L2 = 15  
 D = 10, L1 = 20, d = 9, L2 = 15  
 D = 3/8", L1 = 20, d = 8.3, L2 = 10

**Désignation**

**DB5** axial, 5-pôles, blindage relié électriquement au boîtier codeur

Affectations des bornes	
<b>Connecteur femelle</b>	M12x1, 5-pôles
<b>(+) Vcc</b>	2
<b>GND</b>	3
<b>CANHigh</b>	4
<b>CANLow</b>	5
<b>CANGND/ blindage</b>	1

Affectations des bornes	
<b>Connecteur</b>	M12x1, 5-pôles
<b>(+) Vcc</b>	2
<b>GND</b>	3
<b>CANHigh</b>	4
<b>CANLow</b>	5
<b>CANGND/ blindage</b>	1

**WDGA 58B CAN SAE J1939, sép. galvanique, raccord de câble L2 axial avec câble 2 m**

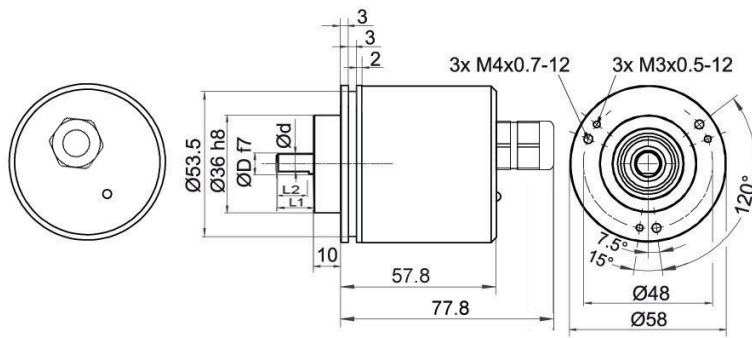

D = 6, L1 = 12, d = 5.3, L2 = 10  
 D = 8, L1 = 19, d = 7.5, L2 = 15  
 D = 10, L1 = 20, d = 9, L2 = 15  
 D = 3/8", L1 = 20, d = 8.3, L2 = 10

**Désignation**

**L2** axial, blindage relié électriquement au boîtier codeur

Affectations des bornes	
	<b>L2</b>
<b>(+) Vcc</b>	BN
<b>GND</b>	WH
<b>CANHigh</b>	GN
<b>CANLow</b>	YE
<b>CANGND/ blindage</b>	écran

**WDGA 58B CAN SAE J1939, sép. galvanique, raccord de câble L3 radial avec câble 2 m**

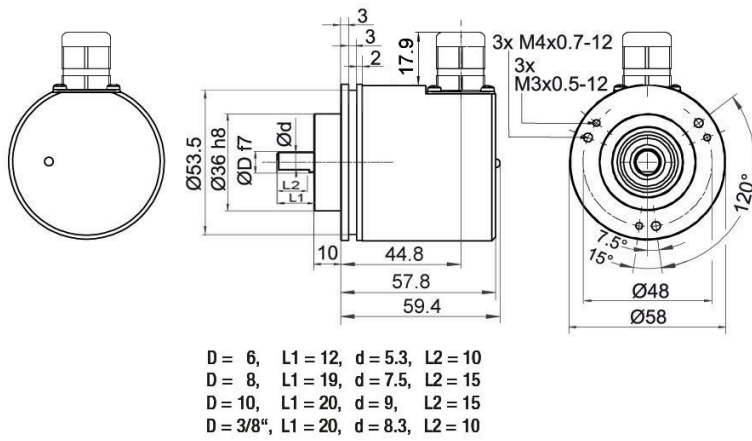

**Désignation**

**L3** radial, blindage relié électriquement au boîtier codeur

Affectations des bornes	
	<b>L3</b>
<b>(+) Vcc</b>	BN
<b>GND</b>	WH
<b>CANHigh</b>	GN
<b>CANLow</b>	YE
<b>CANGND/ blindage</b>	écran

**Options****Codeur à faible coefficient de friction**

Le codeur rotatif WDGA 58B SAEJ1939 sep. galv. est également disponible en version codeur à faible coefficient de friction. Dans ce cas le couple de démarrage passe à 0,5 Ncm et l'indice de protection à l'entrée de l'arbre à IP50.

**Code article****AAC****IP67 intégral, uniquement avec arbre de Ø 10 mm**

Le codeur rotatif WDG 58B CAN SAE J1939 sép. galv. peut également être livré avec la protection élevée IP67 intégrale.

Vitesse de fonctionnement max. : 3500 tr/min.

Charge sur arbre admissible : axiale 100 N; radiale: 110 N

Couple de démarrage : env. 4 Ncm en température ambiante

**Code article****AAO****120 Ohm résistance de terminaison**

Le codeur WDGA 58B CAN SAE J1939 sép. galv. est également disponible avec fixe 120 Ohm résistance de terminaison.

**Code article****AEO**

Ex. n° de commande	Type	Votre codeur personnalisé	
WDGA 58B	WDGA 58B	WDGA 58B	
<b>Diamètre de l'arbre</b>			
06	Ø 6 mm Attention: Pas d'option AAO = IP67 intégral	06	
	Ø 8 mm Attention: Pas d'option AAO = IP67 intégral	08	
	Ø 10 mm	10	
	Ø 9,525 mm [Ø 3/8"] Order No: 4Z Attention: Pas d'option AAO = IP67 intégral	4Z	
<b>Résolution monotour</b>			
12	de 1 bits à 16 bits, recommandé min. 6 bits, (ex. 12 bits)	12	
<b>Résolution multitours</b>			
18	Multitours jusqu'à 32 bits (ex. 18 bits) (Monotours + Multitours max. 32 bit) Aucun multitour = 00	18	
<b>Protocole de données</b>			
CJ	CAN SAE J1939 (sép. galvanique)	CJ	CJ
<b>Logiciel</b>			
A	Dernière version actualisée	A	A
<b>Code</b>			
B	binaire	B	B
<b>Alimentation</b>			
0	10 V à 32 V (standard)	0	0
<b>Séparation galvanique</b>			
1	oui	1	1
<b>Raccordement électrique</b>			
CB5	<b>Câble:</b>		
	axial, blindage relié électriquement au boîtier codeur, avec câble 2 m	L2	
	radial, blindage relié électriquement au boîtier codeur, avec câble 2 m	L3	
	<b>Connecteur:</b>		
	Prise capteur, M12x1, 5-pôles, axial, blindage relié électriquement au boîtier codeur	CB5	
	Prise capteur, M12x1, 5-pôles, radial, blindage relié électriquement au boîtier codeur	CC5	
Prise capteur/connecteur femelle, 2x M12x1, 5-pôles, axial, blindage relié électriquement au boîtier codeur	DB5		
<b>Options</b>			
	Codeur à faible coefficient de friction	AAC	
	IP67 intégral, uniquement avec arbre de Ø 10 mm	AAO	
	120 Ohm résistance de terminaison	AEO	
	Aucune option sélectionnée	Vide	

Ex. n° de commande	WDGA 58B	06	12	18	CJ	A	B	0	1	CB5	
--------------------	----------	----	----	----	----	---	---	---	---	-----	--

WDGA 58B					CJ	A	B	0	1		Votre codeur personnalisé
----------	--	--	--	--	----	---	---	---	---	--	---------------------------

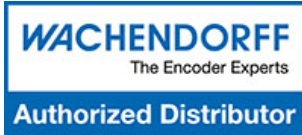

For further information please contact our local distributor.  
Here you find a list of our distributors worldwide.  
<https://www.wachendorff-automation.fr/>

# WACHENDORFF

Wachendorff Automation GmbH & Co. KG  
Industriestrasse 7 • 65366 Geisenheim  
Germany

Tél: +49 67 22 / 99 65 25  
E-Mail: [wdg@wachendorff.de](mailto:wdg@wachendorff.de)  
[www.wachendorff-automation.de](http://www.wachendorff-automation.de)

